

# Manual

EN, SE, NO, FI, DK

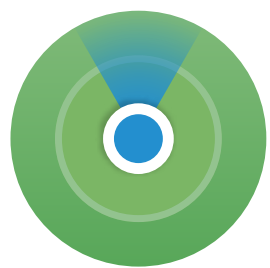

Works with Android  
Find Hub



Works with  
**Apple Find My**

Model Name:Nutale  
Model No.:F20X

# Introduction



Model Name: Nutale  
Model No.: F20X

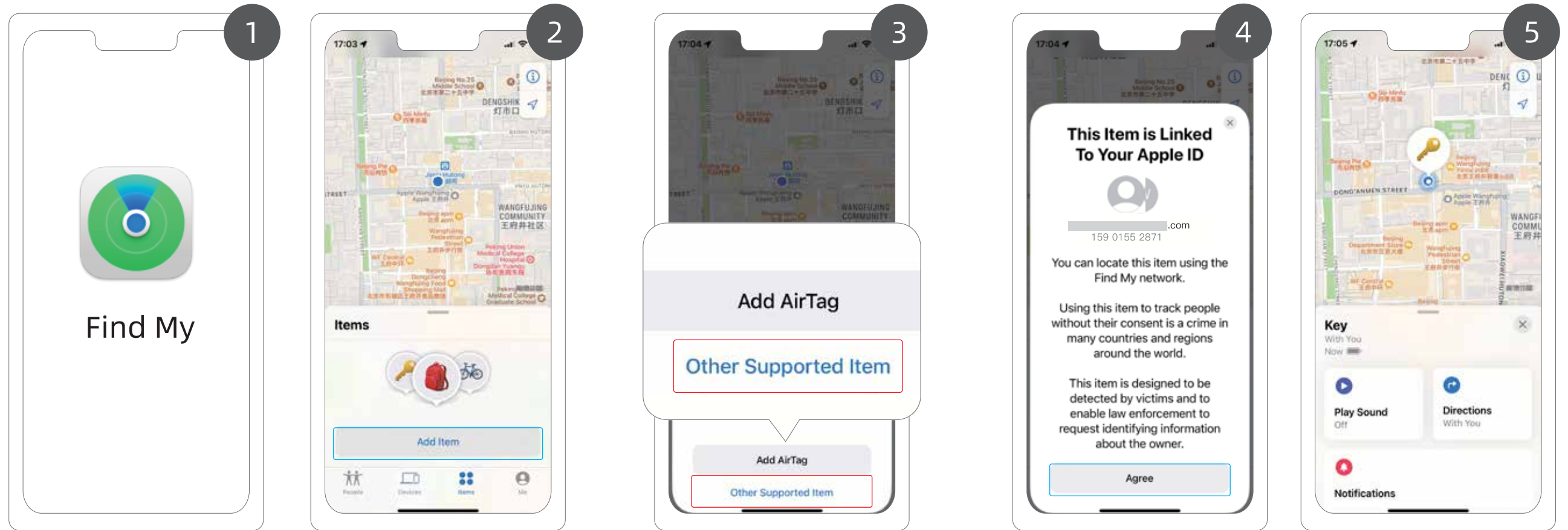

<b>EN</b>	Open Find My app	Tap "add item"	Tap "other supported item"	Tap "Agree"	Done!
<b>SE</b>	Öppna appen "Hitta"	Tryck på "Lägg till objekt"	Tryck på "Lägg till ett annat föremål"	Tryck på "Godkänn"	Klart!
<b>NO</b>	Åpne "Finn min"-appen	Trykk på "Legg til element"	Trykk på "Legg til en annen gjenstand"	Trykk på "Godta"	Ferdig!
<b>FI</b>	Avaa "Etsi"-sovellus	Napauta "Lisää kohde"	Napauta "Lisää toinen esine"	Napauta "Hyväksy"	Valmis!
<b>DK</b>	Åbn "Find min"-appen	Tryk på "Tilføj element"	Tryk på "Tilføj en anden genstand"	Tryk på "Accepter"	Færdig!

# Introduction



Model Name: Nutale  
Model No.: F20X

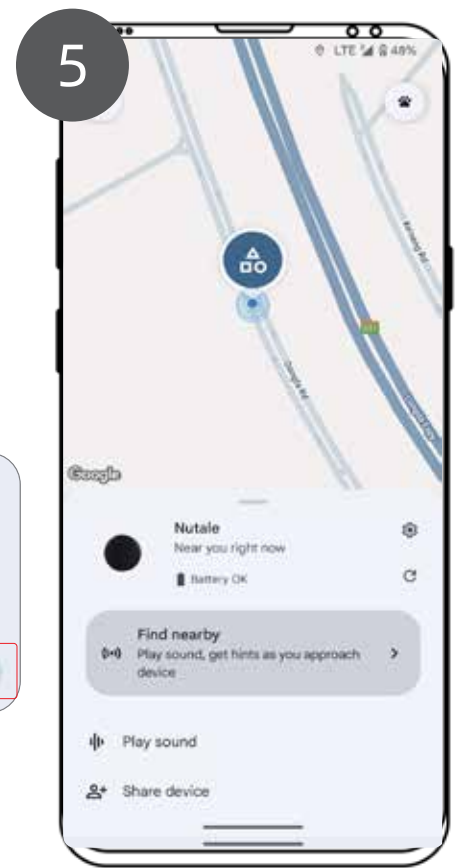
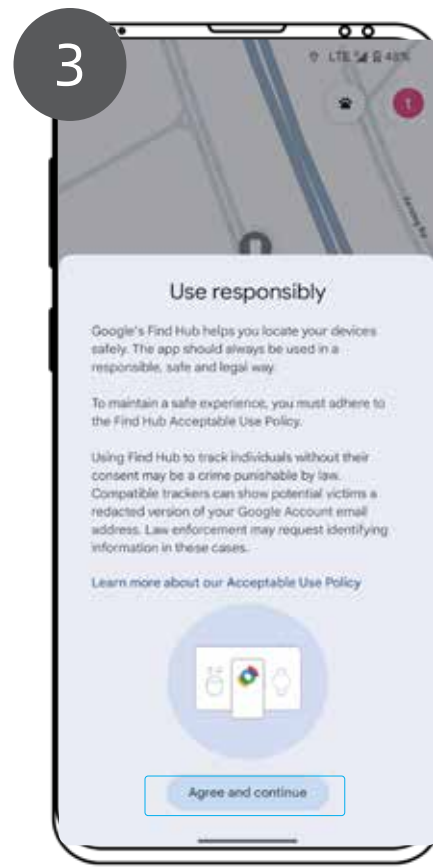
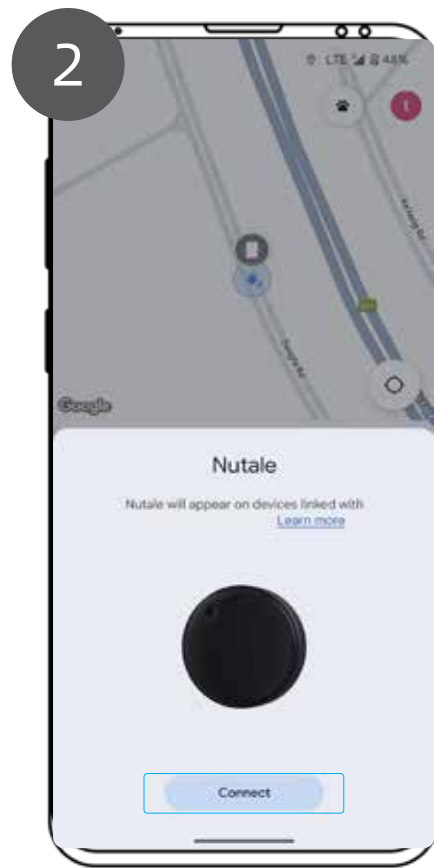
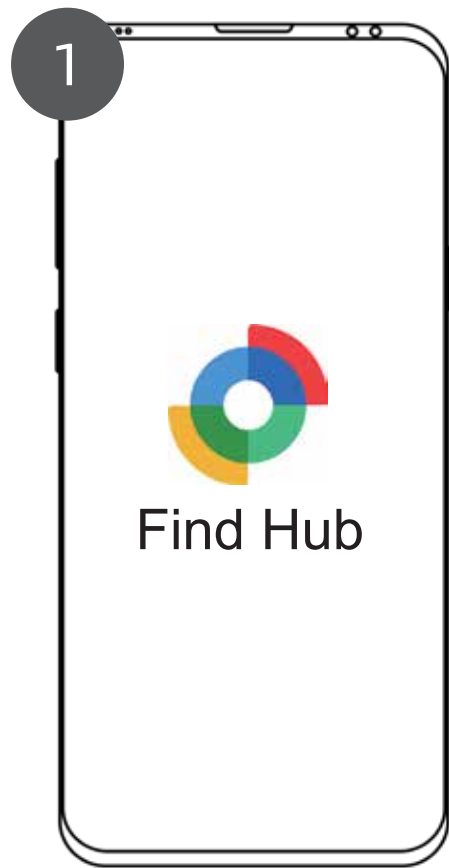

<b>EN</b>	Open Find Hub app	Connect	Tap "Agree and continue"	Tap "Open app"	Done!
<b>SE</b>	Öppna appen "Find Hub"	Anslut	Tryck på "Godkänn och fortsätt"	Tryck på "Öppna app"	Klart!
<b>NO</b>	Åpne "Find Hub"-appen	Koble til	Trykk på "Godta og fortsett"	Trykk på "Åpne app"	Ferdig!
<b>FI</b>	Avaa "Find Hub" -sovellus	Yhdistä	Napauta "Hyväksy ja jatka"	Napauta "Avaa sovellus"	Valmis!
<b>DK</b>	Åbn "Find Hub"-appen	Tilslut	Tryk på "Accepter og fortsæt"	Tryk på "Åbn app"	Færdig!

Product Overview

Produktöversikt

Produktoversikt

Tuotteen yleiskatsaus

Produktoversigt

Keychain

Nyckelring

Nøkkering

Avainrengas

Nøglering

Battery compartment screw

Skruv för batterifack

Skrue til batterirom

Paristokotelon ruuvi

Skrue til batterirum

Hanging Hole

Hål för upphängning

Opphengshull

Ripustusreikä

Ophængshul

Button

Knapp

Knapp

Painike

Knap

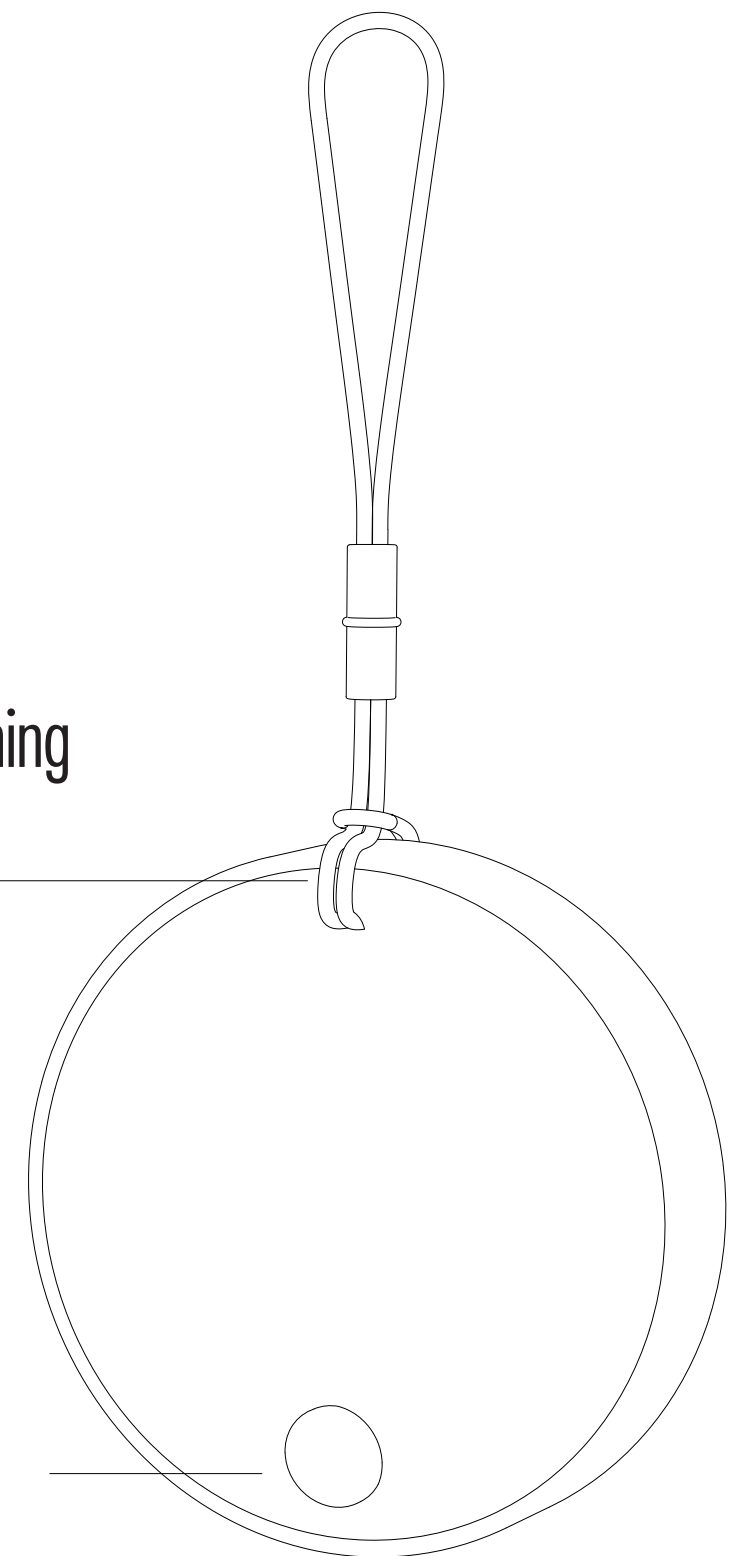
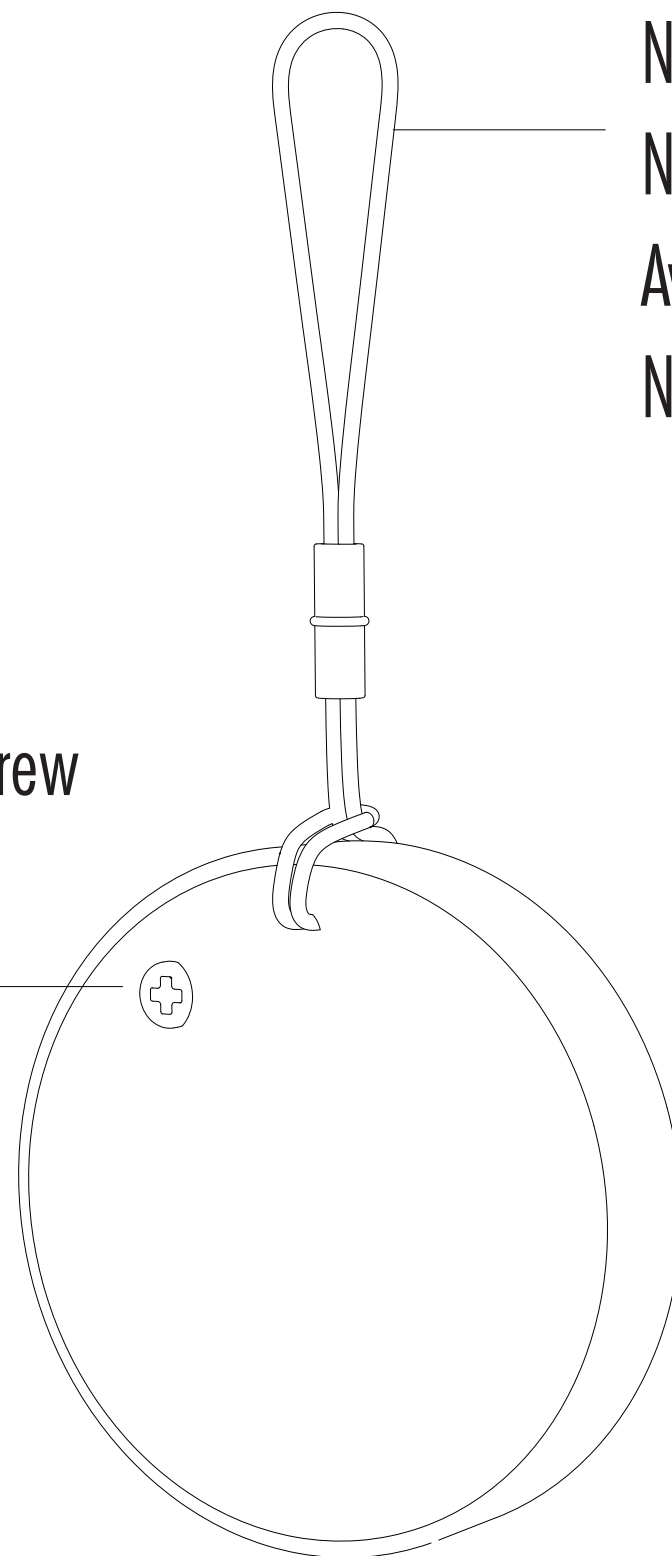

**Note:** If the device is powered on but Google Find Hub cannot detect it, restore the device to factory settings. If it still cannot be found, restart your phone to locate the device. If you dismiss the Fast Pair pop up twice or frequently pair and unpair a tag, you might trigger the banning logic, which prevents unnecessary Fast Pair pop ups. To resolve this, you can either wait for five minutes for the Fast Pair pop up to be re-enabled or reboot your phone. Some of these steps are applicable only on Android 12.0 and above.

**Notera:** Om enheten är på men Google Find Hub inte kan upptäcka den, återställ enheten till fabriksinställningar. Om den fortfarande inte kan hittas, starta om din telefon för att lokalisera enheten. Om du avvisar Fast Pair-popup två gånger eller ofta parkopplar och avregistrerar en tagg kan du utlösa spärrlogiken, vilket förhindrar onödiga Fast Pair-popupfönster. För att lösa detta kan du antingen vänta i fem minuter för att Fast Pair-popupfönstret ska aktiveras igen eller starta om din telefon. Vissa av dessa steg gäller endast för Android 12.0 och senare.

**Merk:** Hvis enheten er på, men Google Find Hub ikke kan oppdage den, tilbakestill enheten til fabrikkinnstillinger. Hvis den fortsatt ikke kan finnes, start telefonen på nytt for å lokalisere enheten. Hvis du avviser Fast Pair-popup to ganger eller ofte kobler til og fra en tag, kan du utløse sperrelogikken, som forhindrer unødvendige Fast Pair-popupvinduer. For å løse dette kan du enten vente i fem minutter for at Fast Pair-popupvinduet skal aktiveres igjen eller starte telefonen på nytt. Noen av disse trinnene gjelder kun for Android 12.0 og nyere.

**Huomio:** Jos laite on päällä, mutta Google Find Hub ei tunnista sitä, palauta laite tehdasasetuksiin. Jos sitä ei vieläkään löydy, käynnistä puhelin uudelleen laitteen paikantamiseksi. Jos hylkää Fast Pair -ponnahdusikkunan kahdesti tai pariliität ja poistat laitteen usein, saatat laukaista estologiikan, joka estää tarpeettomat Fast Pair -ponnahdusikkunat. Ratkaistaksesi tämän voit joko odottaa viisi minuuttia, jotta Fast Pair -ponnahdusikkuna aktivoituu uudelleen, tai käynnistää puhelimesi uudelleen. Jotkin näistä vaiheista koskevat vain Android 12.0:aa ja uudempia.

**Bemærk:** Hvis enheden er tændt, men Google Find Hub ikke kan registrere den, skal du nulstille enheden til fabriksindstillinger. Hvis den stadig ikke kan findes, skal du genstarte din telefon for at finde enheden. Hvis du afviser Fast Pair-popup to gange eller ofte parrer og afmelder en tag, kan du udløse spæringslogikken, som forhindrer unødvendige Fast Pair-popupvinduer. For at løse dette kan du enten vente i fem minutter, så Fast Pair-popupvinduet aktiveres igen, eller genstarte din telefon. Nogle af disse trin gælder kun for Android 12.0 og nyere.

Android and Google Play are trademarks of Google LLC.

This product has been certified by Google to meet Find Hub network accessory specifications. Google is not responsible for the operation of this product. Google is also not responsible for ensuring that the product complies with any applicable safety standards or other requirements.

Use of the Works with Apple badge means that a product has been designed to work specifically with the technology identified in the badge and has been certified by the product manufacturer to meet Apple Find My network product specifications and requirements. Apple is not responsible for the operation of this device or use of this product or its compliance with safety and regulatory standards.

To use the Apple Find My app to locate this item, the latest version of iOS, iPadOS, or macOS is recommended. The Find Items app on Apple Watch requires the latest version of watchOS.

Apple, Apple Find My, Apple Watch, Find My, iPhone, iPad, iPadOS, Mac, macOS and watchOS are the trademarks of Apple Inc., registered in the U.S. and other countries. IOS is a trademark or registered trademark of Cisco in the U.S. and other countries and is used under license.

# Operation instructions

**Power on:** Long press the button for 5 seconds

**Slå på:** Håll knappen intryckt i 5 sekunder

**Slå på:** Hold knappen inne i 5 sekunder

**Käynnistä:** Pidä painiketta painettuna 5 sekuntia

**Tænd:** Hold knappen nede i 5 sekunder

**Device status confirmation:** Double click the device button, if the device beeps it is on.

If it does not beep, it is off

**Bekräfta enhetens status:** Dubbelklicka på enhetens knapp, om enheten piper, är den på.

Om den inte piper är den avstängd

**Bekreft enhetens status:** Dobbeltklikk på enhetens knapp, enheten piper, den er på.

Hvis den ikke piper, er den av

**Laitteen tilan vahvistaminen:** Kaksoisnapsauta laitteen painiketta, laite piippaa, se on päällä.

Jos se ei piippaa, se on pois päältä

**Bekræft enhedens status:** Dobbeltklik på enhedens knap, enheden bipper, den er tændt.

Hvis den ikke bipper, er den slukket

**Pairing mode timeout:** device enters pairing mode again: when the device is on, if it is not paired within 10 minutes, the device will exit pairing mode, please click the device button once, the device beeps, then you can pair it with the Find My or Find Hub app.

**Timeout för parkopplingsläge:** enheten går in i parkopplingsläge igen: När enheten är på, om den inte parkopplas inom 10 minuter, lämnar enheten parkopplingsläget. Klicka på enhetens knapp en gång, enheten piper, sedan kan du parkoppla den med appen Hitta eller Find Hub

**Tidsavbrudd for sammenkoblingsmodus:** enheten går inn i sammenkoblingsmodus igjen: Når enheten er på, hvis den ikke kobles sammen innen 10 minutter, avslutter enheten sammenkoblingsmodus. Klikk på enhetens knapp én gang, enheten piper, deretter kan du koble den til Finn min eller Find Hub-appen

**Pariliitostilan aikakatkaistu:** laite siirtyy pariliitostilaan uudelleen: Kun laite on päällä, jos sitä ei pariliiteta 10 minuutin kuluessa, laite poistuu pariliitostilasta. Napsauta laitteen painiketta kerran, laite piippaa, ja voit pariliittää sen Etsi- tai Find Hub-sovellukseen

**Timeout for parringstilstand:** enheden går ind i parringstilstand igen: Når enheden er tændt, hvis den ikke parres inden for 10 minutter, afslutter enheden parringstilstanden. Klik på enhedens knap én gang, enheden bipper, og du kan parre den med Find My eller Find Hub-appen

**How to query serial number:** Press the button 6 times in a row within 2 seconds, the device beeps

**Hur man kontrollerar serienummer:** Tryck på knappen 6 gånger i rad inom 2 sekunder, enheten piper

**Hvordan sjekke serienummer:** Trykk på knappen 6 ganger på rad innen 2 sekunder, enheten piper

**Kuinka tarkistaa sarjanumero:** Paina painiketta 6 kertaa peräkkäin 2 sekunnin sisällä, laite piippaa

**Sådan kontrolleres serienummer:** Tryk på knappen 6 gange i træk inden for 2 sekunder, enheden bipper

**Factory reset:** Press the device button 4 times quickly, the device will sound. Long press the device button, and the device will beep, do not release it, continue pressing until the second piece of music is played

**Återställning till fabriksinställningar:** Tryck snabbt på enhetens knapp 4 gånger, enheten låter. Håll knappen intryckt och enheten piper, släpp inte, fortsätt hålla tills den andra melodin spelas

**Tilbakestilling til fabrikkinnstillinger:** Trykk raskt på enhetens knapp 4 ganger, enheten lager lyd. Hold knappen inne, og enheten piper, ikke slipp, fortsett å holde til den andre melodien spilles

**Tehdasasetusten palautus:** Paina laitteen painiketta nopeasti 4 kertaa, laite antaa äänen. Pidä painiketta painettuna, ja laite piippaa, älä vapauta, jatka painamista, kunnes toinen melodia soi

**Nulstilling til fabriksindstillinger:** Tryk hurtigt på enhedens knap 4 gange, enheden afgiver lyd. Hold knappen nede, og enheden bipper, slip ikke, fortsæt med at holde, indtil den anden melodi afspilles

**Power off:** Press the device button 5 times in a row within 2 seconds, the device beeps, it is off

**Stäng av:** Tryck på enhetens knapp 5 gånger i rad inom 2 sekunder, enheten piper, den är avstängd

**Slå av:** Trykk på enhetens knapp 5 ganger på rad innen 2 sekunder, enheten piper, den er av

**Sammuta:** Paina laitteen painiketta 5 kertaa peräkkäin 2 sekunnin sisällä, laite piippaa, se on pois päältä

**Sluk:** Tryk på enhedens knap 5 gange i træk inden for 2 sekunder, enheden bipper, den er slukket

# FAQ

**How to confirm if the device is turned on?** Double click the device button. If the device emits sound, it indicates that the device is in working condition; If the device does not respond, it will be in a shutdown state. Press and hold the button for 5 seconds to turn it on.

**Hur bekräftar jag om enheten är på?** Dubbelklicka på enhetens knapp. Om enheten avger ljud indikerar det att den är i drift. Om enheten inte svarar är den avstängd. Håll knappen intryckt i 5 sekunder för att slå på den.

**Hvordan bekrefte om enheten er på?** Dobbeltklikk på enhetens knapp. Hvis enheten avgir lyd, indikerer det at den er i drift. Hvis enheten ikke reagerer, er den av. Hold knappen inne i 5 sekunder for å slå den på.

**Kuinka vahvistaa, onko laite päällä?** Kaksoisnapsauta laitteen painiketta. Jos laite antaa äänen, se osoittaa, että se on toiminnassa. Jos laite ei reagoi, se on pois päältä. Pidä painiketta painettuna 5 sekuntia käynnistääksesi sen.

**Hvordan bekræfter jeg, om enheden er tændt?** Dobbeltklik på enhedens knap. Hvis enheden afgiver lyd, indikerer det, at den er i drift. Hvis enheden ikke reagerer, er den slukket. Hold knappen nede i 5 sekunder for at tænde den.

## How to replace the battery of the device?

1. Use a screwdriver to unscrew the device screws counterclockwise and pry open the housing from the gap.
2. Remove the old battery and insert the new button battery, ensuring that the positive pole is facing upwards.
3. Cover the back cover of the device, tighten the screws, and press and hold the power button for 5 seconds to complete the startup.

## Hur byter jag batteri på enheten?

1. Använd en skruvmejsel för att skruva loss enhetens skruvar moturs och bänd upp höljet från springan.
2. Ta bort det gamla batteriet och sätt i det nya knappcells batteriet, se till att den positiva polen är vänd uppåt.
3. Sätt tillbaka enhetens baksida, dra åt skruvarna och håll strömknappen intryckt i 5 sekunder för att starta.

## Hvordan bytte batteri på enheten?

1. Bruk en skrutrekker for å skru ut enhetens skruer mot klokken og bøy opp dekselet fra sprekken.
2. Fjern det gamle batteriet og sett inn det nye knappcellebatteriet, sørg for at den positive polen vender oppover.
3. Sett på bakdekselet til enheten, stram skruene og hold inne strømknappen i 5 sekunder for å starte opp.

## Kuinka vaihtaa laitteen paristo?

1. Käytä ruuvimeisseliä laitteen ruuvien irrottamiseen vastapäivään ja avaa kotelo raosta.
2. Poista vanha paristo ja aseta uusi nappiparisto paikalleen varmistaen, että positiivinen napa on ylöspäin.
3. Sulje laitteen takakansi, kiristä ruuvit ja pidä virtapainiketta painettuna 5 sekuntia käynnistääksesi laitteen.

## Hvordan udskifter jeg enhedens batteri?

1. Brug en skruetrækker til at skrue enhedens skruer mod uret og åbn huset fra sprækken.
2. Fjern det gamle batteri og indsæt det nye knapcellebatteri, sørg for, at den positive pol vender opad.
3. Sæt enhedens bagcover på igen, stram skruerne, og hold tænd/sluk-knappen nede i 5 sekunder for at fuldføre opstarten.

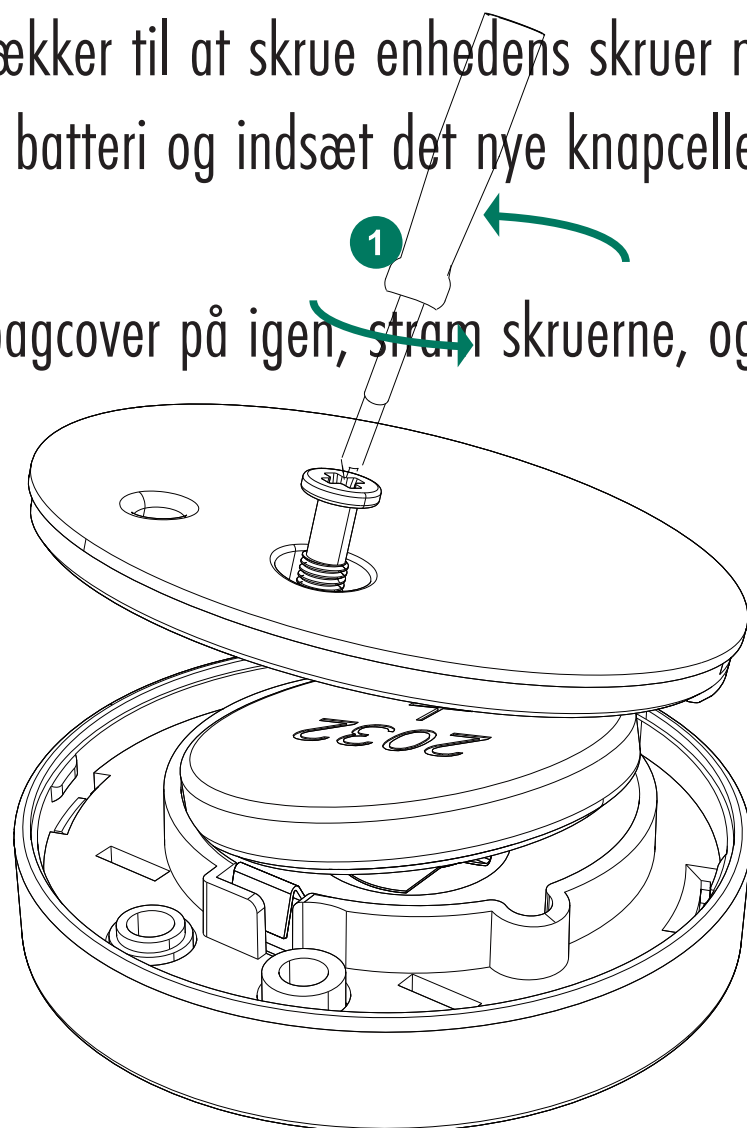

# Safety and handling

## **WARNING!**

**INGESTION HAZARD:** This product contains a button cell or coin battery.

**DEATH:** or serious injury can occur if ingested. A swallowed button cell or coin battery can cause **Internal Chemical Burns** in as little as **2 hours**.

Keep new and used batteries OUT OF REACH OF CHILDREN

**SEEK IMMEDIATE MEDICAL ATENTION** if battery is suspected to be swallowed or inserted inside any part of the body!



**WARNING:** KEEP BATTERIES OUT OF REACH OF CHILDREN

Swallowing may lead to serious injury or death in as little as 2 hours, due to chemical burns and potential perforation of the oesophagus. If you suspect a child has swallowed a button battery immediately call the your emergency number or the poison information centre for expert advice.

## **Important safety information:**

Handle F20X with care. It contains sensitive electronic components, including batteries, and can be damaged, impair functionality, or cause injury if dropped, burned, punctured, crushed, disassembled, or if exposed to excessive heat or liquid or to environments having high concentrations of industrial chemicals. Don't use a damaged product.

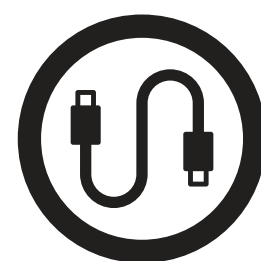
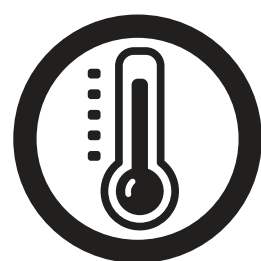

Rated voltage 3V

Rated current  $\sim 15\text{mA}$

## Customer Service & Warranty

This product is covered by a 12-month limited warranty.

We offer lifetime technical support for this product.

For assistance, please contact us at: [info@wemeid.com](mailto:info@wemeid.com)

## Frequency Maximum Power

2.4GHz (Bluetooth®) < 100mW

## Regulatory Compliance

We Meid AB hereby declares that this product, F20X, is in compliance with the essential requirements and other relevant provisions of EU Directives. The full text of the EU Declaration of Conformity is available at: [www.wemeid.com](http://www.wemeid.com)

## Disposal and Recycling Information

In accordance with Directives 2012/19/EU and 2006/66/EC, end-of-life electrical and electronic equipment, including batteries, must not be disposed of with unsorted municipal waste. Please dispose of this product at a designated collection point for recycling.

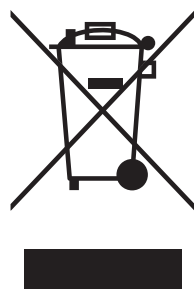

# Säkerhet och hantering

## **WARNING!**

**FARA VID FÖRTÄRING:** Denna produkt innehåller ett knappcells- eller myntbatteri.

DÖDSFALL eller allvarlig skada kan inträffa om det sväljs. Ett svält knappcells- eller myntbatteri kan orsaka inre kemiska brännskador på så lite som 2 timmar.

Håll nya och använda batterier **UTOM RÄCKHÅLL FÖR BARN**.

**SÖK OMEDELBAR LÄKARHJÄLP** om det misstänks att ett batteri har svalts eller förts in i någon del av kroppen!



**WARNING:** HÅLL BATTERIER UTOM RÄCKHÅLL FÖR BARN

Förtäring kan leda till allvarliga skador eller dödsfall på så lite som 2 timmar på grund av kemiska brännskador och potentiell perforation av matstrupen. Om du misstänker att ett barn har svält ett knappcells-batteri, ring omedelbart ditt nödnummer eller giftinformationscentralen för expertråd.

## Viktig säkerhetsinformation:

Hantera F20X varsamt. Den innehåller känsliga elektroniska komponenter, inklusive batterier, och kan skadas, försämra funktionaliteten eller orsaka skador om den tappas, bränns, punkteras, krossas, demonteras eller utsätts för överdriven värme, vätska eller miljöer med höga koncentrationer av industriella kemikalier. Använd inte en skadad produkt.

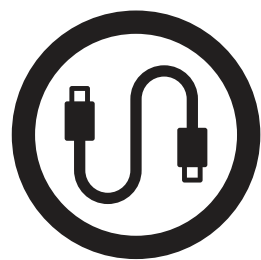
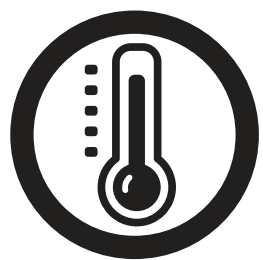

Nominell spänning: 3V

Nominell ström: ~ 15mA

## Kundservice och garanti

Denna produkt omfattas av en 12-månaders begränsad garanti.

Vi erbjuder livstids teknisk support för denna produkt.

För hjälp, kontakta oss på: [info@wemeid.com](mailto:info@wemeid.com)

## Frekvens Maximal effekt

2,4 GHz (Bluetooth®) < 100 mW

## Regulatorisk efterlevnad

We Meid AB förklarar härmed att denna produkt, F20X, uppfyller de väsentliga kraven och andra relevanta bestämmelser i EU-direktiv. Den fullständiga texten av EU-försäkran om överensstämmelse finns på:

[www.wemeid.com](http://www.wemeid.com)

## Information om avfall och återvinning

I enlighet med direktiv 2012/19/EU och 2006/66/EG får uttjänt elektrisk och elektronisk utrustning, inklusive batterier, inte kastas med osorterat kommunalt avfall. Vänligen kassera denna produkt på en utsedd insamlingsplats för återvinning.

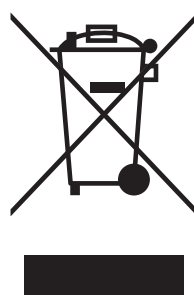

# Sikkerhet og håndtering

## **WARNING!**

**FARE VED INNTAK:** Dette produktet inneholder en knappcelle- eller myntbatteri.

DØD eller alvorlig skade kan oppstå hvis det svelges. Et svelget knappcelle- eller myntbatteri kan forårsake indre kjemiske forbrenninger på så lite som 2 timer.

Hold nye og brukte batterier **UTENFOR REKKEVIDDE FOR BARN**.

**SØK UMIDDELBAR MEDISINSK HJELP** hvis det mistenkes at et batteri er svelget eller satt inn i noen del av kroppen!



**ADVARSEL:** HOLD BATTERIER UTENFOR REKKEVIDDE FOR BARN

Svelging kan føre til alvorlig skade eller død på så lite som 2 timer på grunn av kjemiske forbrenninger og potensiell perforering av spiserøret. Hvis du mistenker at et barn har svelget et knappcellebatteri, ring umiddelbart nødnummeret ditt eller giftinformasjonssentralen for ekspertråd.

## Viktig sikkerhetsinformasjon:

Håndter F20X med forsiktighet. Den inneholder sensitive elektroniske komponenter, inkludert batterier, og kan bli skadet, svekke funksjonaliteten eller forårsake skade hvis den mistes, brennes, punkteres, knuses, demonteres eller utsettes for overdreven varme, væske eller miljøer med høye konsentrasjoner av industrielle kjemikalier. Ikke bruk et skadet produkt.

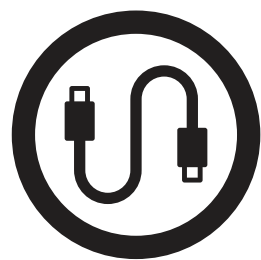
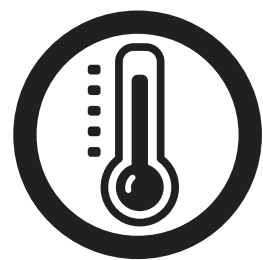

Nominell spenning: 3V

Nominell strøm:  $\sim 15\text{mA}$

## Kundeservice og garanti

Dette produktet dekkes av en 12-måneders begrenset garanti.

Vi tilbyr livstidsteknisk støtte for dette produktet.

For hjelp, kontakt oss på: [info@wemeid.com](mailto:info@wemeid.com)

## Frekvens Maksimal effekt

2,4 GHz (Bluetooth®) < 100 mW

## Regulatorisk samsvar

We Meid AB erklærer herved at dette produktet, F20X, er i samsvar med de grunnleggende kravene og andre relevante bestemmelser i EU-direktiver. Den fullstendige teksten til EU-samsvarserklæringen er tilgjengelig på: [www.wemeid.com](http://www.wemeid.com)

## Informasjon om avfall og gjenvinning

I samsvar med direktivene 2012/19/EU og 2006/66/EC må kassert elektrisk og elektronisk utstyr, inkludert batterier, ikke kastes sammen med usortert kommunalt avfall. Vennligst kast dette produktet på et utpekt innsamlingspunkt for gjenvinning.

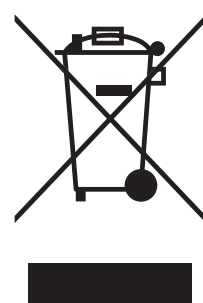

# Turvallisuus ja käsittely

## **WARNING!**

**NIELEMISVAARA:** Tämä tuote sisältää nappipariston tai kolikkopariston.

KUOLEMA tai vakava vamma voi tapahtua, jos se nielaistaan. Nielty nappiparisto tai kolikkoparisto voi aiheuttaa sisäisiä kemiallisia palovammoja jopa 2 tunnissa.

Pidä uudet ja käytetyt paristot POISSA LASTEN ULOTTUVILTA.

HAE VÄLITÖNTÄ LÄÄKETIETEELLISTÄ APUA, jos epäilet, että paristo on nielty tai asetettu kehon sisään!



### **VAROITUS:** PIDÄ PARISTOT POISSA LASTEN ULOTTUVILTA

Nieleminen voi johtaa vakaviin vammoihin tai kuolemaan jopa 2 tunnissa kemiallisten palovammojen ja ruokatorven mahdollisen puhkeamisen vuoksi. Jos epäilet, että lapsi on niellyt nappipariston, soita välittömästi hätänumeroon tai myrkytyskeskukseen saadaksesi asiantuntija-apua.

## Tärkeää turvallisuustietoa:

Käsittele F20X-laitetta varoen. Se sisältää herkkiä elektronisia komponentteja, mukaan lukien paristot, ja se voi vahingoittua, heikentää toimivuutta tai aiheuttaa vammoja, jos se putoaa, palaa, puhkaistaan, murskataan, puretaan tai altistuu liialliselle kuumuudelle, nesteelle tai ympäristöille, joissa on korkea teollisten kemikaalien pitoisuus. Älä käytä vahingoittunutta tuotetta.

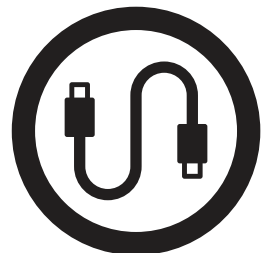
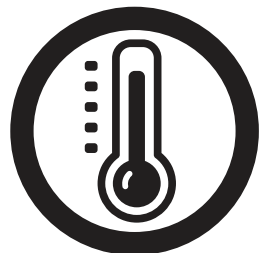

Nimellisjännite: 3V

Nimellisvirta: ~ 15mA

## Asiakaspalvelu ja takuu

Tämä tuote kuuluu 12 kuukauden rajoitetun takuun piiriin.

Tarjoamme elinikäisen teknisen tuen tälle tuotteelle.

Ota yhteyttä: [info@wemeid.com](mailto:info@wemeid.com)

## Taajuus Maksimiteho

2,4 GHz (Bluetooth®) < 100 mW

## Säädösten noudattaminen

We Meid AB ilmoittaa täten, että tämä tuote, F20X, on EU-direktiivien olennaisten vaatimusten ja muiden asiaankuuluvien määräysten mukainen. EU-vaatimustenmukaisuusvakuutuksen täydellinen teksti on saatavilla osoitteessa: [www.wemeid.com](http://www.wemeid.com)

## Hävitys- ja kierrätystiedot

Direktiivien 2012/19/EU ja 2006/66/EY mukaisesti käytöstä poistettuja sähkö- ja elektroniikkalaitteita, mukaan lukien paristot, ei saa hävittää lajittelemattoman yhdyskuntajätteen mukana. Hävitä tämä tuote kierrätykseen tarkoitettussa keräyspisteessä.



# Sikkerhed og håndtering

## **WARNING!**

FARE VED INDTAGELSE: Dette produkt indeholder en knapcelle- eller møntbatteri.

DØD eller alvorlig skade kan forekomme, hvis det sluges. Et slugt knapcelle- eller møntbatteri kan forårsage indre kemiske forbrændinger på så lidt som 2 timer.

Hold nye og brugte batterier UDEN FOR BØRNS RÆKKEVIDDE.

SØG OMGÅENDE LÆGEHJÆLP, hvis det mistænkes, at et batteri er blevet slugt eller indsat i nogen del af kroppen!



### **ADVARSEL:** HOLD BATTERIER UDEN FOR BØRNS RÆKKEVIDDE

Indtagelse kan føre til alvorlig skade eller død på så lidt som 2 timer på grund af kemiske forbrændinger og potentiel perforering af spiserøret. Hvis du har mistanke om, at et barn har slugt et knapcellebatteri, skal du straks ringe til dit alarmnummer eller giftinformationen for ekspertrådgivning.

## **Vigtig sikkerhedsinformation:**

Håndter F20X med forsigtighed. Den indeholder følsomme elektroniske komponenter, inklusive batterier, og kan blive beskadiget, forringe funktionaliteten eller forårsage skade, hvis den tabes, brændes, punkteres, knuses, adskilles eller udsættes for overdreven varme, væske eller miljøer med høje koncentrationer af industrielle kemikalier. Brug ikke et beskadiget produkt.

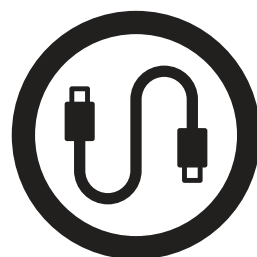
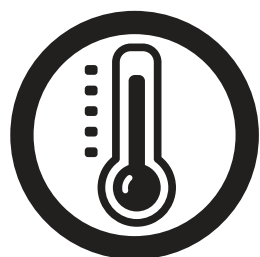

Nominal spænding: 3V

Nominal strøm: ~ 15mA

## Kundeservice og garanti

Dette produkt er dækket af en 12-måneders begrænset garanti.

Vi tilbyder livstidsteknisk support til dette produkt.

For hjælp, kontakt os på: [info@wemeid.com](mailto:info@wemeid.com)

## Frekvens Maksimal effekt

2,4 GHz (Bluetooth®) < 100 mW

## Regulatorisk overholdelse

We Meid AB erklærer hermed, at dette produkt, F20X, er i overensstemmelse med de væsentlige krav og andre relevante bestemmelser i EU-direktiver. Den fulde tekst af EU-overensstemmelseserklæringen er tilgængelig på: [www.wemeid.com](http://www.wemeid.com)

## Information om bortskaffelse og genbrug

I overensstemmelse med direktiverne 2012/19/EU og 2006/66/EC må udtjente elektriske og elektroniske apparater, inklusive batterier, ikke bortskaffes sammen med usorteret husholdningsaffald. Bortskaf venligst dette produkt på et udpeget indsamlingssted til genbrug.

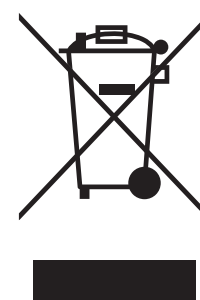

# Nutale

Model: F20X

**MEID**      FOR      YOU

**Distribuerad av:**

We Meid AB

Thulegatan 1A

90326 Umeå

SWEDEN

E-mail: [info@wemeid.com](mailto:info@wemeid.com)

VAT: SE559468-607201